

Buddy Buddy

スリングキャリア〈ネクスト〉

Sling Carry

セーフティベッド付き NEXT

- 1 ベッド抱っこ
- 2 対面抱っこ
- 3 前向き抱っこ
- 4 腰抱っこ

取扱説明書

ご使用になる前に、よくお読みのうえ、正しくお使いください。また、取扱説明書は必ず保管してください。
本品を他のお客さまにお譲りになるときには、必ず取扱説明書もあわせてお渡しください。

材料・部材は充分に選別しておりますが、主なる素材が繊維であるため、
使用頻度にもよりますがお使い始めてから約3年を耐用年数とお考えください。

安全にお使いいただくために

取り扱いを誤った場合、お子さまの転落等、ケガや危険のおそれがあります。
安全に使用していただくために、必ずお守りください。

警告

- 検診で股関節等に異常があると診断されたお子さまには使用を中止し、お医者さまにご相談ください。
- 使用いただけるお子さまの月齢
ベッド抱っこ……………生後10日頃から6ヵ月(体重8.1kg)頃まで
対面抱っこ……………首がすわってからから12ヵ月(体重11.3kg)頃まで
前向き抱っこ……………おすわりできる頃から12ヵ月(体重11.3kg)頃まで
腰抱っこ……………おすわりできる頃から24ヵ月(体重13.5kg)頃まで
- 安全の為に抱っこ時は必ず手を添えてご使用ください。
- お子さまの抱っこ以外の用途には使用しないでください。
- セーフティベルトは必ず装着して使用してください。
- 使用の際は、走ったり、跳んだり、極端な前かがみ等無理な姿勢はしないでください。
- 使用したまま車や自転車に乗らないでください。
- 火のそばでは使用しないでください。
- お子さまが立ち上がりたり、そり返ったり、よく動いて安定しない場合は使用しないでください。

注意

- 授乳後30分間位は使用しないでください。
また、ベッド抱っこは連続1時間以内(その他の抱っこでは連続2時間以内)のご使用としてください。
- テールやベルト先端の返し縫い部は、ほどこいたり、切り落としたりして使用しないでください。
- 着脱の際は、腰を低くした姿勢で行ってください。また、他の人に介添えていただくより安全です。
- お子さまを壁やドアにぶつけないように注意してください。
- 製品を洗濯する際は、製品に付いている洗濯絵表示にしたがってください。
- やぶれ、ほつれ、傷等、またリングやバックルが破損した場合は使用しないでください。
- 縫い目をほどこいたり、改造したりしないでください。
- バックルをとめる時、はずす時は、お子さまや使用者の皮膚等をはさまないように注意してください。
- 使用したままかがみこむときは、腰からではなくひざを折りまげてかがんでください。
- かがんだ時にテールを踏みつけて転倒しないように、また、車のドア、手すり、エスカレーターなどに絡まないようにしてください。

ご使用方法

1 まずはじめに

本体をリングに通します

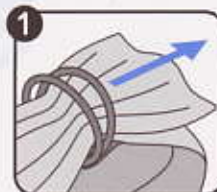

1
本体の先を両端からひだを寄せ2本のリングに通します。



2
図のように折り返して片方のリングに通します。

たすき掛けにします



リングが鎖骨の下あたりの位置にくるようにたすき掛けにします。抱っこしたときに、お子さまが使用者のおへそより上の位置にくるように、あらかじめリングで長さを調節しておきます。

※説明図は右抱きの場合です。左抱きもできます。

* レールの長さの調節の仕方 *

テールの左側を引くと

テールの右側を引くと

①レールのゆるみがなく、使用者の体にフィットします。

②レールが使用者側に寄り、より密着し安定します。



各部名称

●本体

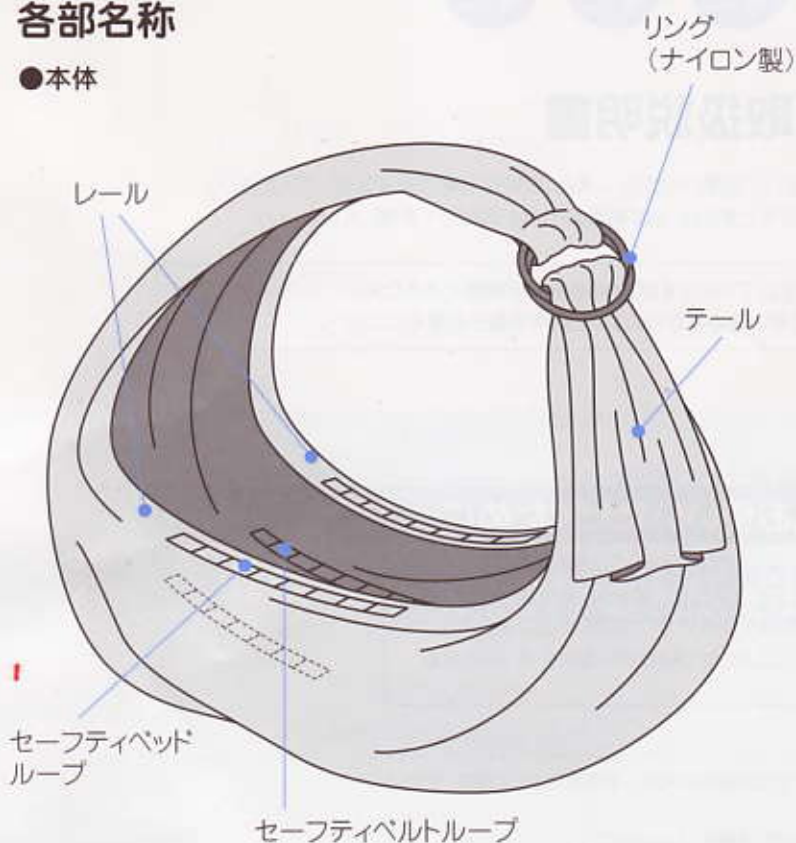

●セーフティベルト



●セーフティベッド



※「ベッド抱っこ」のみセーフティベッドを使用します。

① ご注意ください

面ファスナーの接着面が、お子さまの皮膚や衣服に触れたとき傷がつかないようにご注意ください。









2

お子さまの月齢に合わせて抱き方を選びます。

3

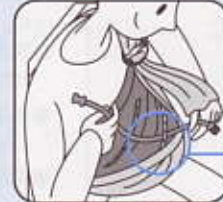
セーフティベルトをセットします。

※ベッド抱っこはセーフティベッドもセットします。

月 齢	抱き方	セーフティベッド	セーフティベルト
生後10日頃から 3カ月頃まで	ベント抱っこ	セーフティベッド <頭部+脚部>を お使いください。 	セーフティベルトを通す 
3カ月頃から 6カ月頃まで	ベント抱っこ	セーフティベッド <頭部>を お使いください。 	セーフティベルトを通す 
12カ月頃まで	対面抱っこ	お互いの顔と顔が向き合うので、 コミュニケーションがとれます。 	セーフティベルトを奥に通す 
12カ月頃まで	前向き抱っこ	赤ちゃんの視界が広がり、 好奇心を満たします。 	セーフティベルトを手前に通す 
24カ月頃まで	腰抱っこ	おすわりができれば腰抱っこで おでかけがより楽しくなります。 説明図は右抱き (お子さまの頭が使用者の右側)の場合です。 	セーフティベルトを奥に通す 

「セーフティベッド」のスムーズ装着ポイント

point 1
【安全ベルトの準備をしてから本体にベッドを入れます】
セーフティベッドの裏側のループに、あらかじめセーフティベルトを通しておきます。セーフティベルトの両端をベッドの上のせ、セーフティベッドを折りたたんだ状態で本体の中に入れます。それから中で広げるとスムーズです。



point 2
【セーフティベッドを固定します】
セーフティベッドをスリングに入れたあと、セーフティベッドをお子さまの頭の位置に合わせ、セーフティベッドループにセーフティベッドボタンを通してとめます。

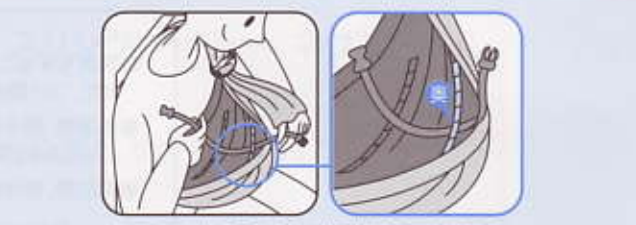

セーフティベルトを奥に通すように、使用者から見て奥にあるセーフティベルトループに通します。
※抱っこしたときお子さまと使用者は向き合う形になります。

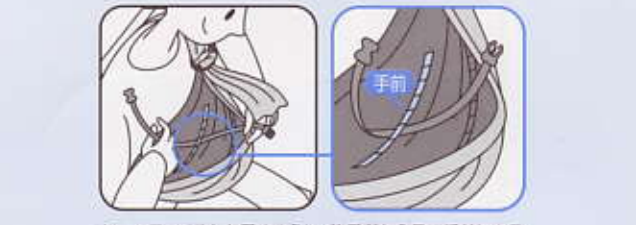

セーフティベルトを手前に通すように、使用者から見て手前にあるセーフティベルトループに通します。
※抱っこしたときお子さまと使用者は同じ方向を見る形になります。



セーフティベルトを奥に通すように、使用者から見て奥にあるセーフティベルトループに通します。

はずしかた

装着するときの手順を逆に行います。

4

お子さまを
入れます。



お子さまを抱き上げ、セーフティベッドの端に頭が乗るように、脚から入れます。

※生後3か月頃までは、お子さまの脚がセーフティベッド<脚部>にしっかりとのせるようにします。

5

セーフティベルトを
とめます。



セーフティベルトをお子さまの脇下から回し、長さを調節してバックルでとめます。

※お子さまとベルトの位置が合わないときは、お子さまをおろして位置を調節し直してください。

6

お子さまを必ず
手で支えてください。



レールのだぶつきやお子さまと密着しない場合はレールの調節をしてください。

※「レールの調節の仕方」参照 ※



3か月頃まではセーフティベッド<脚部>も必ず使用し、写真のようにお子さまの脚が<脚部>にしっかりとのるようにご使用ください。



お子さまを抱き上げ脚から入れ、お子さまの背中とお尻を包みこみます。脚と両手ではレールから出します。

※電車等混み合った場所では、スリング本体にお子さまの手を入れていただくとう安心です。



セーフティベルトをお子さまの脇下から回し、長さを調節してバックルでとめます。

※お子さまとベルトの位置が合わないときは、お子さまをおろして位置を調節し直してください。



背中とお尻がしっかりと包まれているかを確認してください。レールのだぶつきやお子さまと密着しない時はレールの調節をしてください。

※「レールの調節の仕方」参照 ※

※お子さまがよく動いて安定感のない場合は使用を中止してください。



お子さまを前向きに抱き上げます。あくらをかくように脚を交差させてお尻から入れます。両手ではレールから出します。



セーフティベルトをお子さまの脇下から回し、長さを調節してバックルでとめます。

※お子さまとベルトの位置が合わないときは、お子さまをおろして位置を調節し直してください。



お子さまと密着するようにレールを調節してください。

※「レールの調節の仕方」参照 ※

※お子さまがよく動いて安定感のない場合は使用を中止してください。



お子さまを抱き上げ脚から入れ、お子さまの背中とお尻を包みます。脚と両手ではレールから出し、使用者をはさむようにまたがせます。

※電車等混み合った場所では、スリング本体にお子さまの手を入れていただくとう安心です。



セーフティベルトをお子さまの脇下から回し、長さを調節してバックルでとめます。

※お子さまとベルトの位置が合わないときは、お子さまをおろして位置を調節し直してください。



背中とお尻がしっかりと包まれているかを確認してください。レールのだぶつきやお子さまと密着しない時はレールの調節をしてください。

※「レールの調節の仕方」参照 ※

※お子さまがよく動いて安定感のない場合は使用を中止してください。

授乳の時は

本体の長さを調節し、お子さまの頭を使用者の授乳しやすい位置まで近づけます。



ベッドバックスタイルでの授乳

ずすときも、他の人に介添えていただくと、より安全です。

「スリングキャリア<ネクスト>」は 赤ちゃんにやさしい、スタイルです。

ママにぴったりと寄り添った赤ちゃんは、
ママの呼吸、心臓の音、さまざまな動きを直接感じとり、
まだ動けない赤ちゃんにとっては心地良い刺激となり心身の発達を促します。
装着も簡単で、コンパクトに折りたたためてかさばらないので携帯にも便利です。
スリングキャリア<ネクスト>は肩、腕、腰への負担も軽減します。



ラッキーの
「スリングキャリア
<ネクスト>」
の特長

子守帯の老舗が作ったこだわりの「スリングキャリア<ネクスト>」。

- 1 赤ちゃんの体をセーフティベッドでしっかりと支え、サポートします。
- 2 セーフティベルトで赤ちゃんの安全を守ります。
- 3 リングは、安全を考えた独自の開発リングで、耐衝撃性にすぐれたナイロン素材を採用しています。

よくある質問におこたえします。

Q セーフティベッドは
どうして使用するのですか。

A 首筋から脚部までしっかりしない3ヵ月頃までのお子さまを守るために、セーフティベッド<頭部+脚部>を使用します。6ヵ月頃までは首筋から背筋を守るために、セーフティベッド<頭部>をご使用ください。

Q 使用中に両手は空きますか。

A 手は離せません。
不意の転落等、ケガや危険のおそれも考えられますので、お子さまの安全のために両手もしくは片手で必ず支えて抱っこしてください。

Q スリングキャリア<ネクスト>の
サイズはどれくらいですか。
夫婦などで共用することは
できますか。

A スリングキャリア<ネクスト>
はフリーサイズですが、体形によつては使用できない場合もあります。

<使用者の対応身長とバストのサイズ>
身長145cm~185cm位まで
バスト72cm~100cm位まで

お手入れ方法

- 色落ちすることがあります。他のものとは別に洗ってください。
また、つけ置き洗いも避けてください。
- 洗濯機、脱水機、乾燥機にかけないでください。
バックルなどの破損につながるおそれがあります。
- 漂白剤、蛍光剤入りの洗剤は使用しないでください。

※安全基準等により、仕様が予告なしに変わることがあります。
製品には万全を期しておりますが、
お気づきの点がございましたら下記までご連絡ください。

LUCKY ラッキー工業株式会社

〒503-2423 岐阜県揖斐郡池田町青柳83-8 TEL 0585-45-3131 SG基準認定工場第31-001号

生産物賠償責任保険 (PL保険) 付

ホームページアドレス <http://www.lucky-baby.co.jp>